



Seminarprogramm 2024

Becker Academy



BECKER
academy



Inhaltsverzeichnis

Seminarübersicht/Seminarkalender	4/5
.....	
CentronicPLUS	6
.....	
● Intensivschulung CentronicPLUS	6
.....	
Komplettpaket Rollläden und Sonnenschutz	7
.....	
●●●● Becker Checker	7
.....	
Einzelseminare Rollläden und Sonnenschutz	8
.....	
● Antriebs- und Steuerungstechnik	8
.....	
● Funk: CentronicPLUS und Centronic	9
.....	
● Smart Home-Lösungen	10
.....	
● Gebäudeautomatisierung	11
.....	
● IVRSA Smart Home Berater	12
.....	
Seminar für Damen	14
.....	
● Ladies Day	14
.....	
Seminare Elektro und Elektrofachkraft	15
.....	
● Elektro-Seminare	15
.....	
● Elektrofachkraft für festgelegte Tätigkeiten	16
.....	
● Auffrischung Elektrofachkraft	17
.....	
Hotelempfehlungen	18
.....	
Anmeldung	20
.....	

Alle Seminare auch online unter:
www.becker-antriebe.com/academy

Datenschutzhinweis (Information gem. Art. 13 DS-GVO)
 Nachfolgend möchten wir Ihnen Informationen zur Verarbeitung Ihrer personenbezogenen Daten im Zusammenhang mit der Anmeldung oder Kontaktaufnahme für eines unserer Seminare zur Verfügung stellen:

Verantwortlicher im Sinne des Datenschutzes ist die
 Becker-Antriebe GmbH
 Friedrich-Ebert-Straße 2-4
 D-35764 Sinn
 Deutschland

Welche Ihrer Daten verarbeiten wir und zu welchen Zwecken?
 Wir verarbeiten Ihre Daten, welche Sie uns im Zusammenhang mit der Anmeldung für eines unserer Seminare oder im Zusammenhang mit Ihrer Kontaktaufnahme übermittelt haben. Die Verarbeitung Ihrer Daten erfolgt zum Zwecke der Zusendung von Informationsmaterial, der Durchführung der Schulung oder allgemein um die Kommunikation mit Ihnen durchführen zu können. Außerdem kann die Speicherung und Verarbeitung erfolgen, sofern dies gesetzlich vorgeschrieben ist. Als Rechtsgrundlage für die Verarbeitung dient Art. 6 Abs. 1 lit. b), lit. c) und f) (berechtigtes Interesse, z.B. im Sinne der Erfüllung eines Informationswunsches).

Dauer der Speicherung
 Ihre Daten werden gelöscht, sofern sie für die Zwecke für die sie erhoben worden nicht mehr benötigt werden und gesetzliche oder vertragliche Aufbewahrungsfristen nicht entgegenstehen.

Weitergabe
 Die an uns übermittelten Daten werden nicht an Dritte weitergegeben, es sei denn wir sind gesetzlich dazu verpflichtet. Eine Übermittlung Ihrer Daten in Drittländer findet nicht statt.

Ihre Rechte als Betroffener
 Sie haben das Recht auf Auskunft über die von uns zu Ihrer Person verarbeiteten personenbezogenen Daten. Bei einer Auskunftsanfrage, die nicht schriftlich erfolgt, bitten wir um Verständnis dafür, dass wir dann ggf. Nachweise von Ihnen verlangen, die belegen, dass Sie die Person sind, für die Sie sich ausgeben. Sie haben das Recht auf Berichtigung, Löschung, auf Einschränkung der Verarbeitung, auf Widerspruch gegen die Verarbeitung soweit Ihnen dies gesetzlich zusteht sowie ein Beschwerderecht bei der zuständigen Aufsichtsbehörde. Zuständige Aufsichtsbehörde ist regelmäßig die Aufsichtsbehörde Ihres ständigen Wohnsitzes. Ferner haben Sie das Recht Ihre Einwilligungserklärung jederzeit und ohne Angabe von Gründen mit Wirkung für die Zukunft zu widerrufen.

Datenschutzbeauftragter
 Sie erreichen unseren Datenschutzbeauftragten unter:
datschutz@becker-antriebe.com

Nutzung von Bildern für Werbezwecke:
 Becker-Antriebe darf die bei Schulungen produzierten Bilder ohne jede zeitliche, örtliche und inhaltliche Einschränkung in jeder Form zur Illustration und zu Werbezwecken verwenden.

Einfach auf dem Laufenden bleiben.

Kostenlose Online-Seminare

.....

- Gerne bringen wir Sie auf Anfrage mit kostenlosen Online-Seminaren auf den neuesten Stand.
- Die Inhalte richten sich dabei konkret nach Ihren Fragen und Anforderungen.
- Themenwünsche bitte an:
academy@becker-antriebe.com

Schulungen vor Ort

.....

- Gerne kommen wir auch zu Ihnen und schulen Sie individuell vor Ort.
- Ihr zuständiger Außendienstmitarbeiter erstellt Ihnen ein persönliches Angebot.
- Seminar-Inhalte werden vorab mit Ihnen abgestimmt.
- Für Gruppen ab 6 Personen

Unser stärkster Antrieb: Es Ihnen immer noch ein Stück einfacher zu machen.

Das Becker Academy-Team begrüßt Sie

.....



Maik
Wiegemann



Norbert
Huttel



Julian
Wiegemann



Michell
Wiegemann



Nadine
Heep-Bassl

Bedienungsanleitungen und andere wichtige Unterlagen für Ihre Arbeit finden Sie als Fachpartner ganz einfach unter:
<https://produktcenter.becker-antriebe.com/>



BECKER

Unser Schulungsangebot für Sie im Überblick

Komplettpaket mit Preisvorteil!

CentronicPLUS

1,5-tägig
Intensivschulung
CentronicPLUS

IVRSA-zertifiziert

2-tägig
IVRSA
Smart Home
Berater

4,5-tägig
Becker
Checker

Einzelseminare im Rollladen und Sonnenschutz von Montag bis Freitag

1-tägig
Antriebs- und
Steuerungstechnik

2-tägig
Funk:
CentronicPLUS
und Centronic

1,5-tägig
Smart Home-
Lösungen

Einzelseminare im Rollladen und Sonnenschutz

1-tägig
Gebäude-
automatisierung

1,5-tägig
Ladies Day

Seminare Elektrofachkraft

10-tägig
Elektro-
fachkraft
für festgelegte
Tätigkeiten

1-tägig
Auffrischung
Elektrofachkraft

Seminare für Elektriker

1-tägig
Elektro
Seminar



Auf schnellem Weg zum Wunschseminar

Bei Fragen hilft Ihnen Ihre persönliche Ansprechpartnerin Frau Nadine Heep-Bassl gerne weiter, erreichbar montags bis freitags von 08.00 bis 12.00 Uhr unter der Telefonnummer **02772/507-175** oder per E-Mail: **nadine.heep-bassl@becker-antriebe.com**

Oder informieren Sie sich einfach online über unsere Seminare und Seminar-Pakete. Dort halten wir Sie außerdem immer auf dem Laufenden über aktuelle Termine und andere Neuigkeiten. Schauen Sie vorbei: **www.becker-antriebe.com/academy**



Termine 2024

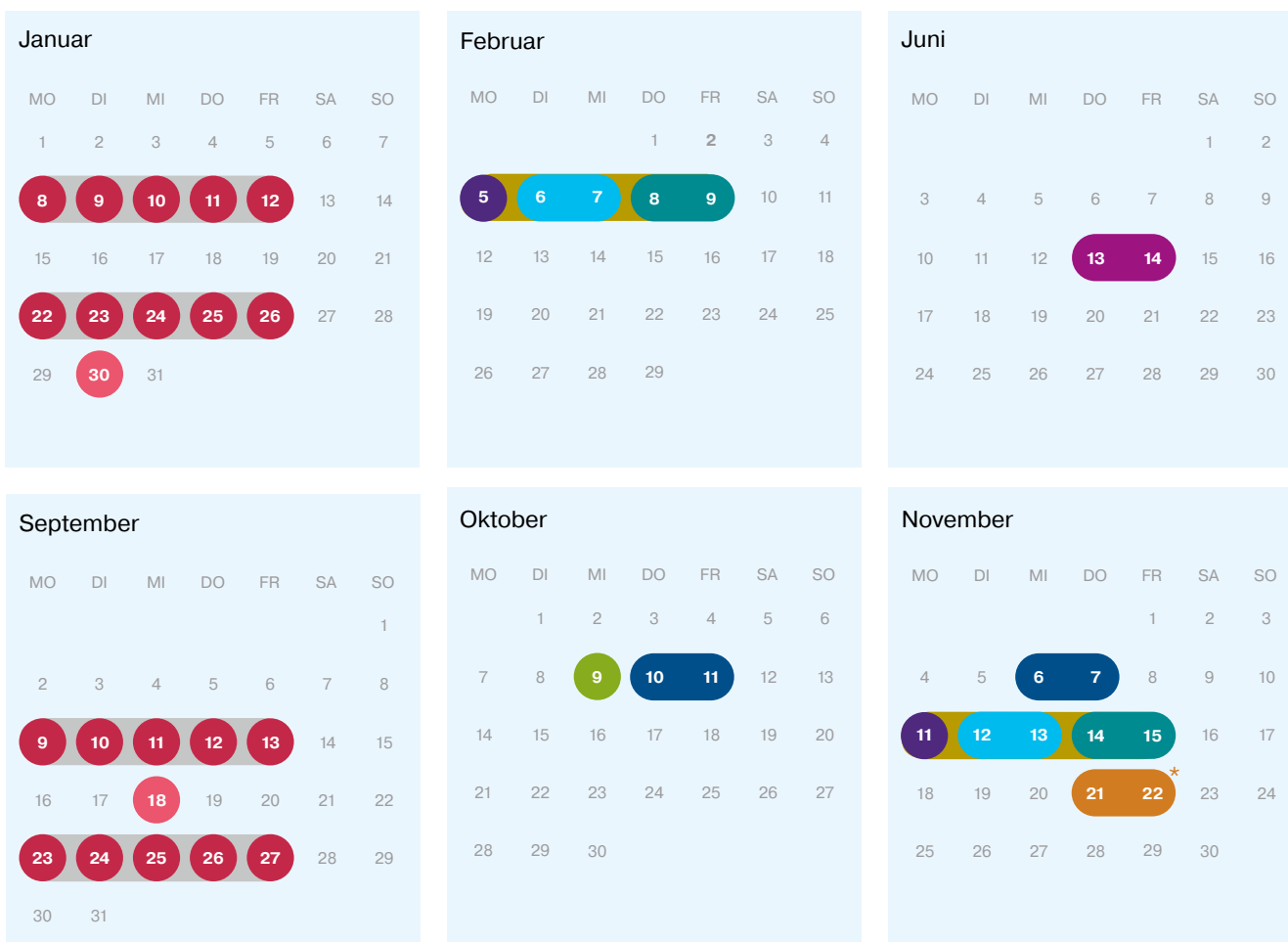

*IVRSA Smart Home Berater: 2. Termin am 24.-25.04.2024



BECKER

Intensivschulung CentronicPLUS

1,5-tägig: Sinn

Sicherer Umgang mit dem neuen Becker-Funksystem

Zielgruppe: Monteure, Servicetechniker

Ziele:

- Intensive Wissensvermittlung und Detailkenntnisse über das CentronicPlus-Funksystem

Inhalte:

- Vorgehen bei der Inbetriebnahme von CentronicPlus-Funkantrieben und -steuerungen
- Anschluss und Programmierung von Funkantrieben und -steuerungen in der Praxis
- Programmieren komplexer Funksteuerungsvarianten
- Intensive Wissensvermittlung aller CentronicPlus-spezifischen Funktionen und Eigenschaften
- Inbetriebnahme einer Installation mit der CentralControl und homee
- Wege der Analyse und Fehlerbehebung bei komplexen CentronicPlus-Installationen

Ort:

Sinn:
Becker Academy
Friedrich-Ebert-Straße 21
35764 Sinn

Im Preis enthalten:

- Seminarunterlagen
- Verpflegung während des Seminars
- Ein Präsent aus der Becker-Serie
- Abendprogramm
- Überreichung der Teilnahmebestätigung (Urkunde)

 1,5 Tage
09:00 – 16:00 Uhr
09:00 – 14:00 Uhr

 149 €/Person

 Do. – Fr. 10. – 11.10.2024
Mi. – Do. 06. – 07.11.2024



Zum **Abschluss des Seminars** erhält **jeder Teilnehmer** ein **Präsent** aus der Becker-Serie!





Komplettpaket mit Preisvorteil!

Becker Checker

Umfasst die Einzelseminare

- Antriebs- und Steuerungstechnik
- 2-Tages-Seminar: Funk: CentronicPLUS und Centronic
- 1,5-Tages-Seminar: Smart Home-Lösungen

Zum **Abschluss des Seminars** erhält **jeder Teilnehmer** ein **Präsent** aus der Becker-Serie!

Vom Einsteiger zum qualifizierten Automations-Experten in nur fünf Tagen

Zielgruppe: Firmeninhaber, Monteure, Servicetechniker

- Im Preis enthalten:**
- Schulungsunterlagen
 - Mittagessen
 - Ein Präsent aus der Becker-Serie
 - Abendprogramm
 - Überreichung der Teilnahmebestätigung (Urkunde)

🕒 4,5 Tage
Mo.-Do. 09:00 – 16:00 Uhr
Fr. 09.00 – 14.00 Uhr

€ 390 €/Person

📅 Mo. – Fr. 05. – 09.02.2024
Mo. – Fr. 11. – 15.11.2024



Antriebs- und Steuerungstechnik

Bedrahtete Becker-Lösungen sicher beherrschen

Zielgruppe: Monteure, Servicetechniker

- Ziele:**
- Erlangen von Grundlagenkenntnissen der Antriebs- und Steuerungstechnik durch einen hohen Praxisanteil
 - Sicherer Umgang mit den bedrahteten Becker-Produkten

- Inhalte:**
- Vermittlung von Grundlagen der Antriebs- und Steuerungstechnik
 - Beispiele für die Inbetriebnahme von Antrieben mit mechanischer und elektronischer Endabschaltung
 - Vorgehen beim Anschluss und der Programmierung von bedrahteten Steuerungen
 - Gruppenarbeit im Praxisraum zum Anschluss und zur Inbetriebnahme von Steuerungen und Antrieben
 - Praxisnahe Programmierübungen an verschiedenen Steuerungen für Rollläden und Sonnenschutz
 - Gemeinsames Erarbeiten von Lösungen für kundennahe Anwendungen sowie deren Umsetzung

 1 Tag
09:00 – 16:00 Uhr

 105 €/Person

 Mo. 05.02.2024
Mo. 11.11.2024

Zum **Abschluss des Seminars** erhält **jeder Teilnehmer** ein **Präsent** aus der Becker-Serie!

Ort: Becker Academy
Friedrich-Ebert-Straße 21
35764 Sinn

- Im Preis enthalten:**
- Seminarunterlagen
 - Verpflegung während des Seminars
 - Ein Präsent aus der Becker-Serie
 - Überreichung der Teilnahmebestätigung (Urkunde)

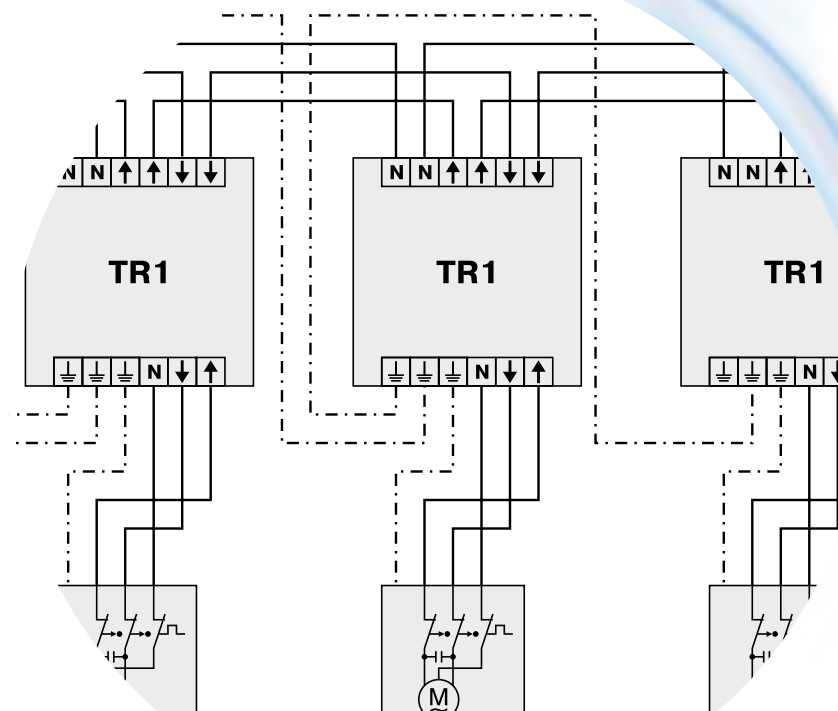

Funk: CentronicPLUS und Centronic

Fundiertes Fachwissen in der Welt der Becker-Funklösungen

Zielgruppe: Monteure, Servicetechniker

- Ziele:**
- Intensive Vermittlung von Fachwissen über die neue bidirektionale CentronicPlus- und Centronic-Funkwelt
 - Intensive Vermittlung von Fachwissen über die Becker CentralControl-Geräte
 - Sicherer Umgang mit allen CentronicPlus- und Centronic-Funkprodukten im Bereich Rollläden und Sonnenschutz in Kombination mit der Becker CentralControl

 2 Tage
jeweils 09:00 – 16:00 Uhr

 189 €/Person

 Di. – Mi. 06. – 07.02.2024
Di. – Mi. 12. – 13.11.2024

- Inhalte:**
- Präsentation der CentronicPlus- und Centronic-Funkprodukte
 - Vorgehen bei der Inbetriebnahme von Funkantrieben und -steuerungen
 - Anschluss und Programmierung von Funkantrieben und -steuerungen in der Praxis
 - Programmieren komplexer Funksteuerungsvarianten
 - Erarbeiten anwendungsbezogener Speziallösungen
 - Inbetriebnahme der Becker CentralControl
 - Programmierbeispiele (Gruppen, Szenarien, Timer etc.)
 - Im Workshop: Gemeinsames Erarbeiten einer komplexen Kundenlösung

Zum **Abschluss des Seminars** erhält **jeder Teilnehmer** ein **Präsent** aus der Becker-Serie!

Ort: Becker Academy
Friedrich-Ebert-Straße 21
35764 Sinn

- Im Preis enthalten:**
- Seminarunterlagen
 - Verpflegung während des Seminars
 - Ein Präsent aus der Becker-Serie
 - Abendprogramm
 - Überreichung der Teilnahmebestätigung (Urkunde)



Smart Home-Lösungen

Intensives Kennenlernen verschiedener Smart Home-Funklösungen

Zielgruppe: Monteure, Servicetechniker

Empfehlung: Vorherige Teilnahme am Seminar
„Funk: CentronicPLUS und Centronic“.

- Ziele:**
- Intensive Vermittlung von Fachwissen über die Becker Hausautomatisierung sowie anderer kompatibler Systeme
 - Qualifizierung zum Becker-Experten, der die Möglichkeiten der zeitgemäßen Hausautomatisierung per Funk voll nutzen möchte

- Inhalte:**
- Aufzeigen verschiedener Möglichkeiten der smarten Hausautomatisierung mit diversen Funksystemen und Gateways
 - Präsentation der CentronicPlus-Funkprodukte
 - Anschluss und Programmierung von CentronicPlus Funkantrieben und -steuerungen im Praxisraum
 - Inbetriebnahme der Becker CentralControl
 - Programmierbeispiele (Gruppen, Szenen, Timer etc.)
 - Erarbeiten von anwendungsbezogenen Speziallösungen mit der Becker CentralControl
 - Inbetriebnahme von Smart Home-Steuerungen anderer Hersteller, bspw. mediola®, AVM, homee oder Amazon Alexa
 - Im Workshop: Gemeinsames Erarbeiten einer komplexen Kundenlösung sowie deren Umsetzung

Ort: Becker Academy
Friedrich-Ebert-Straße 21
35764 Sinn

- Im Preis enthalten:**
- Seminarunterlagen
 - Verpflegung während des Seminars
 - Ein Präsent aus der Becker-Serie
 - Abendprogramm
 - Überreichung der Teilnahmebestätigung (Urkunde)

 1,5 Tage
09:00 – 16:00 Uhr
09:00 – 14:00 Uhr

 149 €/Person

 Do. – Fr. 08. – 09.02.2024
Do. – Fr. 14. – 15.11.2024

Zum **Abschluss des Seminars** erhält **jeder Teilnehmer** ein **Präsent** aus der Becker-Serie!



Gebäudeautomatisierung

Automatisierungslösungen mit SMI und KNX

Zielgruppe: Firmeninhaber, Servicetechniker, Elektroinstallateure, Planer und Systemintegratoren

Ziele:

- Vermittlung von Fachwissen über die Integration von KNX- und SMI-Produkten in der modernen Hausautomatisierung

Inhalte:

- Grundlagen der KNX-Systemtechnik
- Grundlagen und Vorteile der SMI-Technologie (Status- und Positionsrückmeldungen etc.)
- Vorgehen bei der Inbetriebnahme von SMI-Antrieben in diversen Anwendungen
- Anschluss und Programmierung von SMI-Antrieben im Praxisraum
- Nutzung unterstützender Soft- und Hardware in Theorie und Praxis (SMI-Tool, SMI-Monitor etc.)
- Programmierbeispiele SMI-Aktor
- Beispiele für die Nutzung exakter Positionsrückmeldungen (Visualisierung am Homeserver)
- Beispiele für das Einbinden mehrerer Gewerke

Ort: Becker Academy
Friedrich-Ebert-Straße 21
35764 Sinn

Im Preis enthalten:

- Seminarunterlagen
- Verpflegung während des Seminars
- Überreichung der Teilnahmebestätigung (Urkunde)
- Ein Präsent aus der Becker-Serie

 1 Tag
09:00 – 16:00 Uhr

 105 €/Person

 Mi. 09.10.2024



Zum **Abschluss des Seminars** erhält **jeder Teilnehmer** ein **Präsent** aus der Becker-Serie!



IVRSA Smart Home Berater

Jetzt IVRSA-zertifizierter Smart Home Berater werden!

Mitarbeiter von Fachbetrieben können eine **Zusatzausbildung zum IVRSA-zertifizierten Smart Home Berater** absolvieren. Ziel ist es, die Beratungs- und Umsetzungs-Kompetenz der Unternehmen im Bereich der Smart Home-Produkte zu fördern sowie den Teilnehmern Sicherheit und Freude bei der Kundenberatung zu vermitteln.

Zielgruppe:

Firmeninhaber, Vertriebsmitarbeiter im Rollladen- und Sonnenschutz- sowie Fensterfachhandwerk, Verkaufsberater, Mechatroniker, Monteure



2 Tage
09:00 – 16:00
09:00 – 16:00

Allgemeiner Teil:

- Definition Smart Home
- Argumente „pro“ Smart Home
- Smart Home Systeme im Überblick
 - Funk-Systeme
 - Matter
 - Bussysteme
- Aufbau von Smart Home Systemen
- Grundlagen der Netzwerktechnik
- Datennutzung im Smart Home (Datenschutz)



189 €/Person Seminargebühr zzgl.
50 €/Person Verwaltungs- und Lizenzgebühr IVRSA



Mi.– Do. 24. – 25.04.2024
Do.– Fr. 21. – 22.11.2024

Zum **Abschluss des Seminars** erhält **jede Teilnehmerin** ein **Präsent** aus der Becker-Serie!

Herstellerspezifischer Teil:

- Zentrale/Gateway mit WLAN/LAN verbinden
- Geräte in der Zentrale zuordnen
- Gruppen, Szenarien bilden
- Automation erstellen
- Sprachsteuerung:
Konto anlegen und einrichten
- Wichtige Punkte zur Übergabe an den Kunden





Seminarablauf:

- Die Seminardauer beträgt zwei Tage.
- Am Ende des zweiten Seminartages erfolgt eine Prüfung über den allgemeinen Teil sowie über den herstellerspezifischen Teil.
- Nach bestandener Prüfung erfolgt die Überreichung des Zertifikats.

Gültigkeitsdauer:

- 3 Jahre
- Eine Auffrischung des Seminars sollte nach jeweils drei Jahren erfolgen. Das Zertifikat verlängert sich danach um weitere drei Jahre.

Ort:

Becker Academy
Friedrich-Ebert-Straße 21
35764 Sinn

Im Preis

enthalten:

- Seminarunterlagen
- Verpflegung während des Seminars
- Ein Präsent aus der Becker-Serie
- Abendprogramm
- Überreichung des Zertifikates
- Nach bestandener Prüfung Listung des Fachbetriebs auf der Website des IVRSA
- Verwendung des Logos „Smart Home Berater“ während der Gültigkeitsdauer



Ladies Day

Sicherer Umgang mit dem Becker-Produktportfolio

Zielgruppe: Vertriebsmitarbeiterinnen, Mechatronikerinnen, Firmeninhaberinnen

 1,5 Tage
09:00 – 16:00
09:00 – 14:00

- Ziele:**
- Erlangen von Grundlagenkenntnissen der Antriebs- und Steuerungstechnik durch einen hohen Praxisanteil
 - Sicherer Umgang mit den bedrahteten Becker-Produkten
 - Sicherer Umgang mit Produkten der Becker-Funkwelt
 - Ausarbeiten von individuellen Lösungen in der Hausautomatisierung

 149 €/Person

 Do. – Fr. 13. – 14.06.2024

- Inhalte:**
- Überblick über die Becker-Produktpalette
 - Aufbau und Funktion von Rohrantrieben mit mechanischer und elektronischer Endabschaltung
 - Rohrantriebe in verschiedenen Anwendungen (mit Workshop)
 - Eigenschaften und Funktionen von drahtgebundenen Steuerungen für Rohrantriebe
 - Vorgehen bei der Inbetriebnahme und Programmierung unserer neuesten Antriebe und Steuerungen
 - Einblick in die Funktechnik
 - Praxisübungen: Anschluss und Programmierung von Funkantrieben und -steuerungen der neuesten Generation
 - Hilfreiches mechanisches Zubehör für Antriebe der diversen Anwendungen
 - Überblick über die neueste Hausautomatisierungstechnik mit vielen Anwendungsbeispielen
 - Arbeit mit dem Produktportfolio zur Erstellung von individuellen Hausautomatisierungslösungen

Zum **Abschluss des Seminars** erhält **jede Teilnehmerin** ein **Präsent** aus der Becker-Serie!

Ort: Becker Academy
Friedrich-Ebert-Straße 21
35764 Sinn

- Im Preis enthalten:**
- Seminarunterlagen
 - Verpflegung während des Seminars
 - Ein Präsent aus der Becker-Serie
 - Abendprogramm
 - Überreichung der Teilnahmebestätigung (Urkunde)



Seminare für Elektriker

Gerne bieten wir Ihnen auf Sie individuell zugeschnittene Elektro-Seminare an. Nachfolgend eine Auswahl an Themenbereichen, die wir Ihnen als Seminar anbieten können. Gerne stellen wir Ihnen eine Schulung gemäß Ihren Wünschen zusammen. Sprechen Sie uns gerne an.

Zielgruppe: Elektroinstallateure

- Ziele:**
- Intensive Vermittlung von Fachwissen über Besonderheiten bei der Installation von Antrieben und Steuerungen im Bereich Rollläden und Sonnenschutz
 - Intensive Vermittlung von Fachwissen über die Becker CentralControl sowie das Funksystem Centronic und CentronicPlus
 - Qualifizierung zum Becker-Experten, der die Möglichkeiten der zeitgemäßen Hausautomatisierung per Funk voll nutzen möchte
 - Sicherer Umgang mit der Hausautomatisierung CentralControl bei Planung und Inbetriebnahme
 - Intensive Vermittlung von Fachwissen über die Integration von KNX- und SMI-Produkten in der modernen Hausautomatisierung

- Inhalte:**
- Alle Becker-Produkte im Überblick
 - Hausautomatisierung mit der Funktechnologie der Becker CentralControl
 - KNX und SMI ganz einfach einbinden
 - Individuelle Anpassung der Inhalte gemäß Ihrer Anforderungen möglich

Ort: Becker Academy
Friedrich-Ebert-Straße 21
35764 Sinn

- Im Preis enthalten:**
- Seminarunterlagen
 - Verpflegung während des Seminars
 - Ein Präsent aus der Becker-Serie
 - Überreichung der Teilnahmebestätigung (Urkunde)

 1 Tag
09:00 – 16:00 Uhr

 105 €/Person

 Termine nach Absprache

Zum **Abschluss des Seminars** erhält **jeder Teilnehmer** ein **hochwertiges Produkt** aus der Becker-Serie!



BECKER

Elektrofachkraft für festgelegte Tätigkeiten im Rolladen- und Sonnenschutztechniker-Handwerk

Staatlich anerkannter Abschluss

Zielgruppe: Servicetechniker, Monteure

- Ziele:**
- Erwerb des Zertifikats „Elektrofachkraft für festgelegte Tätigkeiten im Rolladen- und Sonnenschutztechniker-Handwerk“
 - Leichtes Lernen durch viele Praxisübungen
 - Auch für Elektroeinsteiger leicht verständlich

- Inhalte:**
- Praktische Übungen
 - Unfälle im Elektrobereich
 - Grundlagen der Elektro-, Mess- und Steuerungstechnik
 - Steckvorrichtungen, Schalter und Installationsgeräte
 - Symbolelemente, Schaltzeichen und Schaltpläne
 - Messungen in elektrischen Anlagen und Geräten
 - Auszüge aus der VDE-Bestimmung 0105
 - Schutzmaßnahmen und fachbezogene Vorschriften
 - Fehlersuche in elektrischen Anlagen

- Seminarablauf:**
- Die Seminardauer beträgt gesetzlich vorgeschriebene 80 Stunden
 - Durchführung jeweils montags bis freitags in der Becker Academy
 - Die Teilnahmegebühr beinhaltet sämtliche Kosten für Seminarunterlagen, Seminarverpflegung sowie Mittagessen
 - Nach bestandener Prüfung erfolgt die Überreichung des Zertifikats

Ort: Becker Academy
Friedrich-Ebert-Straße 21
35764 Sinn

- Im Preis enthalten:**
- Seminarunterlagen
 - Verpflegung während des Seminars sowie Mittagessen
 - Überreichung des Zertifikats „Elektrofachkraft für festgelegte Tätigkeiten im Rolladen- und Sonnenschutztechniker-Handwerk“

 2 x 1 Woche (à 40 Stunden)
09:00 – 16:00 Uhr

 950 €/Person ohne Unterkunft

 Mo. – Fr. 08. – 12.01.2024
Mo. – Fr. 22. – 26.01.2024

Mo. – Fr. 09. – 13.09.2024
Mo. – Fr. 23. – 27.09.2024

Ihre Anmeldung:

Per Fax: 0 27 72 / 507-299

Per E-Mail: academy@becker-antriebe.com

Ihre persönliche Ansprechpartnerin:

Nadine Heep-Bassl

nadine.heep-bassl@becker-antriebe.com

Telefon: 0 27 72 / 507-175

Montag bis Freitag von 08.00 bis 12.00 Uhr



Auffrischung Elektrofachkraft für Rolladen- und Sonnenschutztechniker

Wissen festigen, Zertifikat verlängern

Zielgruppe: Elektrofachkräfte

 1 Tag
09:00 – 15:00 Uhr

Voraussetzung: Die Teilnehmer müssen im Besitz des Zertifikats „Elektrofachkraft für festgelegte Tätigkeiten“ sein.

 149 €/Person

Inhalte:

- Auffrischung der Grundlagen der Elektrotechnik
- Gefahren und Wirkungen des elektrischen Stroms auf Menschen, Tiere und Sachen
- Schutzmaßnahmen gegen direktes Berühren und bei indirektem Berühren
- Prüfen der Schutzmaßnahmen
- Maßnahmen zur Unfallverhütung bei Arbeiten an elektrischen Betriebsmitteln
- Betriebsspezifische und elektrotechnische Anforderungen
- Fachgerechtes anschließen von Antrieben und Steuerungen
- Status quo der rechtlichen Grundlagen und Regularien

 Di. 30.01.2024
Mi. 18.09.2024

Ort: Becker Academy
Friedrich-Ebert-Straße 21
35764 Sinn

Im Preis enthalten:

- Seminarunterlagen
- Verpflegung während des Seminars
- Überreichung der Teilnahmebestätigung (Urkunde)



Hotelempfehlungen

Schloss Hotel Herborn

Das **4-Sterne-Hotel** inmitten der historischen Altstadt Herborns verfügt über: 65 Zimmer + 1 Suite.
Alle Zimmer verfügen über Bad, Dusche und WC sowie einen Fön im Badezimmer. Alle Zimmerpreise verstehen sich inklusive des reichhaltigen Frühstücksbüffets, kostenfreiem W-LAN-Zugang sowie der Nutzung des Wellness- und Fitnessbereiches.

Entfernung zur Becker Academy: 5 km

Zimmerpreis auf Anfrage

Kontakt:

Schloss Hotel Herborn
Schloßstraße 4-6, 35745 Herborn
Tel: (0 27 72) 70 60
info@schlosshotel-herborn.de
www.schlosshotel-herborn.de



Hotel Garni Burg

Das Hotel Garni Burg bietet Ihnen 7 Doppelzimmer und 3 Einzelzimmer.

Die Zimmer sind alle mit Dusche/WC, TV, Minibar ausgestattet. Das hausinterne WLAN ist für alle Gäste kostenfrei. Parkplätze stehen den Gästen kostenfrei zur Verfügung.

Entfernung zur Becker Academy: 7 km

Zimmerpreis auf Anfrage

Kontakt:

Hotel Garni Burg
Burger Hauptstr. 50-52
35745 Herborn-Burg
Telefon: (027 72) 5 81 80
kontakt@hotel-garni-burg.de
www.hotel-garni-burg.de



**Kostenlose
Ladestelle!**



Gutshof Herborn

Das **4-Sterne-Hotel** umfasst 42 Zimmer im gehobenen Landhausstil, gelegen im traditionsreichen Stammhaus und 30 komfortable und trendige Residenzzimmer im neuen Trakt (2016 erbaut).

Sie erreichen uns bequem über die A45.
Das Hotel Gutshof liegt nur 5 Minuten von der Autobahn entfernt (Ausfahrt: Herborn Süd).

Entfernung zur Becker Academy: 5 km

Zimmerpreis ab € 79,-

Kontakt:

Gutshof Herborn
Im Gutshof 1, 35745 Herborn
Tel: (0 27 72) 5 75 57 40
info@gutshof-herborn.de
www.gutshof-herborn.de



Hotel Seelbacher Hof

Für geschäftlich Reisende ist das Hotel Seelbacher Hof ein guter Ausgangspunkt um die zahlreichen Firmen in der Umgebung zu erreichen.

Das Hotel verfügt über 6 Doppel- und 3 Einzelzimmer. Die Zimmer bieten ansprechenden Komfort für die Nacht und am Morgen erwartet Sie ein reichhaltiges Frühstücksbuffet.

Entfernung zur Becker Academy: 9 km

Zimmerpreis ab € 57,-

Kontakt:

Gasthof & Hotel Seelbacher Hof
Hohe Straße 88
35745 Herborn-Seelbach
Telefon: (0 27 72) 626 16
info@seelbacher-hof.de
www.seelbacher-hof.de/hotel



Einzelseminare Rollläden und Sonnenschutz		€		
	Intensivschulung CentronicPlus 1,5-tägig	149	10. – 11.10.2024	06. – 07.11.2024
	Gebäudeautomatisierung 1-tägig	105		09.10.2024
	Ladies Day 1,5-tägig	149		13. – 14.06.2024
Einzelseminare – auch als Paket buchbar		€		
	Antriebs- und Steuerungstechnik 1-tägig	105	05.02.2024	11.11.2024
	Funk: CentronicPLUS und Centronic 2-tägig	189	06. – 07.02.2024	12. – 13.11.2024
	Smart Home-Lösungen 1,5-tägig	149	08. – 09.02.2024	14. – 15.11.2024
	IVRSA Smart Home Berater 2-tägig	239	24. – 25.04.2024	21. – 22.11.2024
Seminarpaket Rollläden und Sonnenschutz		€		
  	Becker Checker 4,5-tägig	390	05. – 09.02.2024	11. – 15.11.2024
Seminare Elektro und Elektrofachkraft		€		
	Elektrofachkraft für festgelegte Tätigkeiten 10-tägig	950	08. – 12.01.2024 (Teil I) und 22. – 26.01.2024 (Teil II)	
		950	09. – 13.09.2024 (Teil I) und 23. – 27.09.2024 (Teil II)	
	Auffrischung Elektrofachkraft 1-tägig	149	30.01.2024	18.09.2024
	Elektro Seminar 1-tägig	105		Termine nach Absprache

Firma

Kundennummer

E-Mail Adresse

Telefon/Fax

Name/n Teilnehmer

Straße

PLZ/Ort

Um kurzfristige organisatorische Änderungen abzustimmen, geben Sie bitte eine Handynummer des/der Teilnehmer/s an.

Ort/Datum, verbindliche Teilnehmerunterschrift

Allgemeines: Spätestens 10 Tage vor Seminarbeginn erhalten Sie von uns eine verbindliche Bestätigung mit detailliertem Seminarablauf und Anfahrtsskizze.

Hotелеmpfehlungen: Auf Seite 16/17 finden Sie unsere Hotелеmpfehlungen der umliegenden Hotels in der Nähe der Becker Academy. Geben Sie bei Buchung bitte unbedingt an, dass Sie Becker Kunde sind. Teils sind vergünstigte Tarife für unsere Kunden bei den entsprechenden Hotels hinterlegt.

Übernachungskosten: Die Übernachtungskosten sind **nicht** in den Seminar-Gebühren enthalten und erfolgen zu den angegebenen Konditionen des jeweils von Ihnen gebuchten Hotels. **Hotелbuchungen bei Seminaren außerhalb der Becker Academy:**

Bei Seminaren, die nicht in der Becker Academy stattfinden, vermitteln wir Ihnen gerne ein Hotelzimmer im Tagungshotel. Sprechen Sie uns bitte hierfür persönlich an. **Storno:** Bei einer Absage weniger als 7 Tage vor Seminarbeginn oder bei Nichterscheinen berechnen wir Ihnen die komplette Seminargebühr. Bei Absage im Zeitraum von 21 – 7 Tagen vor Seminarstart werden Ihnen 50% der Teilnahmegebühr in Rechnung gestellt. **Wichtig:** Bitte melden Sie sich spätestens 2 Wochen vor Seminarbeginn an. Wir behalten uns das Recht vor, Seminare bei zu geringer Teilnahme oder Erkrankung des Trainers abzusagen. **Informationen:** Nähere Informationen erhalten Sie unter Telefon: 02772/507-175 (Mo. - Fr. 08.00 bis 12.00 Uhr).

Es gelten unsere AGBs. Einsehbar unter:

www.becker-antriebe.com/agb

Informationen zur Verarbeitung Ihrer personenbezogenen Daten (Datenschutzhinweise) finden Sie auf Seite 2.

