

# CentralControl

## CC41

**es**

### **Instrucciones para la puesta en servicio**

#### **Central domótica**

Wichtige Informationen für:

- den Monteur / • die Elektrofachkraft / • den Benutzer

Bitte entsprechend weiterleiten!

Diese Originalanleitung ist vom Benutzer aufzubewahren.

4035 630 183 0a 19.07.2021



# Índice

Información general .....	3
Información de licencia del software de código abierto .....	3
Garantía .....	4
Volumen de suministro .....	4
Indicaciones de seguridad .....	4
Uso previsto .....	6
Medidas .....	7
Vista general del aparato .....	7
Puesta en servicio con Becker CentralControl APP .....	9
Restablecer el modo de configuración .....	10
Limpieza .....	10
Datos técnicos .....	11
Declaración de conformidad UE simplificada .....	11

## Información general



Con esta central domótica puede establecer una conexión entre el control y los receptores compatibles.

Debido al desarrollo continuo del software puede haber desviaciones en las ilustraciones respecto de su aparato.

No obstante, esto no afecta en absoluto a la manera de proceder descrita.

Observe las presentes instrucciones durante la instalación y el ajuste del aparato.

### Explicación de los pictogramas

	<b>CUIDADO</b>	CUIDADO indica un peligro que, en caso de no ser evitado, puede conllevar lesiones.
	<b>ATENCIÓN</b>	ATENCIÓN indica medidas para evitar daños materiales.
		Indica consejos de utilización y otras informaciones útiles.

## Información de licencia del software de código abierto

En este aparato se emplea un software libre/de código abierto.

La información de licencia del software utilizado en cada caso se puede visualizar en la aplicación de Becker CentralControl APP o se puede descargar en la dirección [www.becker-antriebe.com/licenses](http://www.becker-antriebe.com/licenses).

### **Oferta por escrito para la recepción de la información de la licencia:**

Previa solicitud, Becker-Antriebe facilitará a precio de coste la información de licencia del software utilizado en cada caso, en una memoria USB o un soporte de datos similar. Para ello, póngase en contacto con: [licenses@becker-antriebe.com](mailto:licenses@becker-antriebe.com)



## Garantía

Las modificaciones estructurales o instalaciones inadecuadas realizadas en contra de lo dispuesto en las presentes instrucciones y de cualesquiera otras indicaciones nuestras pueden causar lesiones graves, poniendo en riesgo la integridad física y la salud del usuario (p. ej., por aplastamientos), por lo que toda modificación estructural deberá efectuarse únicamente previa consulta y con nuestro consentimiento, debiéndose observar escrupulosamente todas las indicaciones que realicemos, en especial las incluidas en estas instrucciones de montaje y de servicio.

Queda prohibida la utilización de los productos para otro fin que no sea el previsto.

El fabricante del producto final y el instalador deberán asegurarse de que el empleo de nuestros productos tenga lugar de acuerdo con todas las obligaciones legales y administrativas pertinentes en relación con la fabricación del producto final, la instalación y el asesoramiento al cliente, y en particular con la normativa vigente actual en materia de compatibilidad electromagnética.

En la carcasa pueden formarse líneas de soldadura debidas al proceso de fabricación del plástico. Dichas líneas no son un defecto y, por lo tanto, no constituyen un motivo de reclamación.

## Volumen de suministro

- Controlador domótico CentralControl
- Adaptador de la fuente de alimentación
- Instrucciones para la puesta en servicio

## Indicaciones de seguridad

### Indicaciones generales

- ¡Conserve estas Instrucciones!
- Empleo únicamente en locales secos.
- Mantenga a las personas alejadas de la zona de desplazamiento de las instalaciones.
- Mantenga a los niños alejados de los elementos de mando.
- Observe las disposiciones específicas de su país.
- No coloque ningún objeto sobre el controlador.
- Limpie el controlador con un paño suave, seco y que no desprenda pelusas, sin utilizar productos de limpieza químicos.



## Cuidado

- Si la instalación se controla por medio de uno o varios emisores, la zona de desplazamiento de la instalación deberá permanecer visible durante el servicio.
- Mantenga el material de embalaje, p. ej., plásticos, fuera del alcance de los niños. En caso de un uso indebido puede haber peligro de asfixia.
- Desconecte el controlador domótico de inmediato si el adaptador de red y los respectivos enchufes se han quemado o averiado. Sustituya un adaptador de red averiado por otro original. En ningún caso intente reparar un adaptador de red averiado.
- Desconecte el controlador domótico de inmediato si su carcasa presenta algún desperfecto o si ha penetrado algún líquido en ella.

## Atención

- No deje caer ningún objeto sobre el controlador.
- Antes de conectar el controlador domótico al adaptador de red, espere a que se haya adaptado a la temperatura ambiente. Si las diferencias de temperatura y de humedad son muy grandes, en el interior del controlador domótico puede condensarse agua y provocar un cortocircuito.



## Uso previsto

El control descrito en las presentes instrucciones debe emplearse exclusivamente en interiores para la activación de automatismos y mandos inalámbricos compatibles en función del stick inalámbrico USB.

Para el uso en CentronicPlus, Centronic, B-Tronic y otros sistemas de radio se requiere adicionalmente el correspondiente stick inalámbrico USB.

Con este controlador domótico puede activar un grupo o varios grupos de aparatos.

- Tenga en cuenta que está prohibido utilizar equipos radioeléctricos en lugares especialmente sensibles a las interferencias radioeléctricas, como hospitales y aeropuertos.
- El uso del mando a distancia solo está permitido en el caso de aparatos e instalaciones donde un fallo de transmisión en el emisor o en el receptor no suponga peligro alguno para personas, animales u objetos, a no ser que dicho riesgo quede cubierto por otros dispositivos de seguridad.
- El usuario no está protegido frente a los fallos provocados por otras instalaciones de transmisión a distancia y equipos terminales (como, p. ej., por equipos radioeléctricos que funcionen reglamentariamente en la misma gama de frecuencias).
- Conecte el receptor de radio sólo con equipos y sistemas autorizados por el fabricante.



- **Asegúrese de que el sistema de mando no se instala ni funciona cerca de superficies metálicas o campos magnéticos.**
- **Los equipos radioeléctricos que emiten por la misma frecuencia pueden producir interferencias en la recepción.**
- **Tenga en cuenta que el alcance de la señal de radio está limitado por el legislador y las edificaciones adyacentes.**

## Medidas

Todas las medidas en mm.

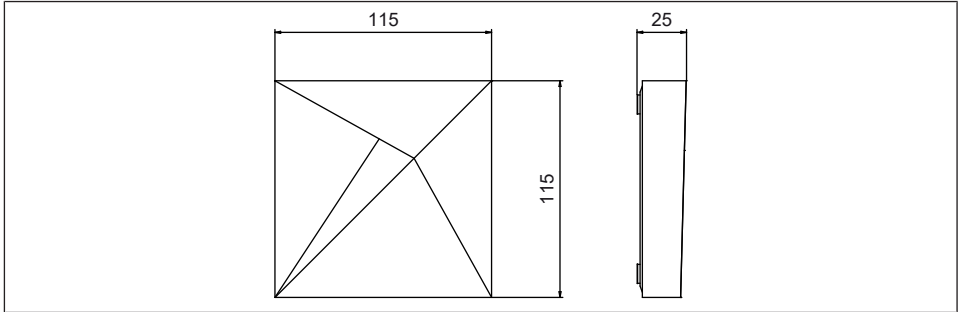

## Vista general del aparato

### Conexiones / puertos de conexión

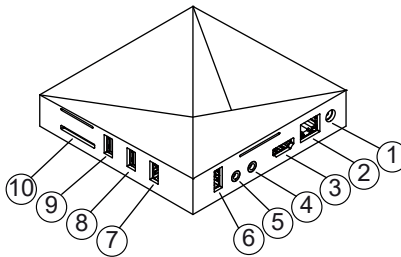

**1.** Conexión a la red

**2.** Conexión LAN

**3.** Conexión HDMI

**4.** Conexión AV (sin función),  
tecla Reset

**5.** Conexión YUV (sin función)

**6.** Puerto USB para stick inalámbrico USB

**7.** Puerto para memoria USB 3.0

**8.** Puerto USB para stick inalámbrico USB

**9.** Puerto USB para stick inalámbrico USB

**10.** Ranura para tarjeta SD



## LED de estado de servicio

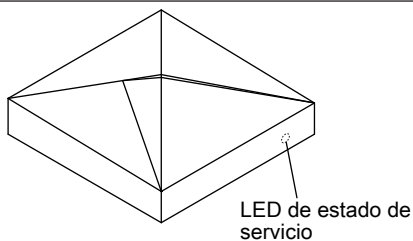

<b>LED se enciende en azul</b>	Conexión correcta de red
<b>LED parpadea en azul (largo) / rojo (corto)</b>	Punto de acceso activo
<b>LED parpadea 5 veces en rojo / azul</b>	Modificación de la configuración de red
<b>LED se enciende en rojo</b>	Sin conexión de red / Punto de acceso desconectado

## Parte posterior del dispositivo

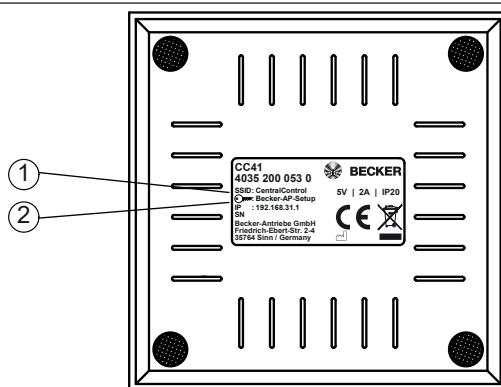

**1.** Red inalámbrica WLAN (SSID)

**2.** Clave de red WLAN (KEY)



## Puesta en servicio con Becker CentralControl APP

### Atención

**El punto de acceso (Access Point) viene activo de fábrica y únicamente está previsto para la puesta en servicio. Un funcionamiento permanente en el modo de punto de acceso constituye un riesgo para la seguridad. Por esa razón, añade en primer lugar la central domótica a su red doméstica.**

1. Conecte primero el adaptador de la fuente de alimentación con el controlador domótico y enchúfelo a continuación en la toma de corriente.
2. Escanee con su teléfono inteligente el siguiente código y siga las instrucciones.



3. Tras la instalación de la APP Becker CentralControl , ábrala.
4. Seleccione ahora su central domótica y siga las instrucciones.



**En el área de «Downloads» (descargas) de la página web de Becker [www.becker-antriebe.com](http://www.becker-antriebe.com) puede encontrar más información sobre este producto.**



## Restablecer el modo de configuración

### Atención

**Manipule la tecla Reset únicamente con una herramienta cilíndrica aislada.**

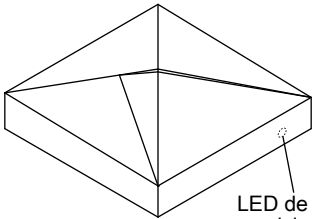

LED de estado de servicio

Si la configuración surtió efecto, el LED de estado de servicio se ilumina en azul.

Si el LED de estado de servicio se ilumina en rojo, restablezca la configuración de red como sigue.

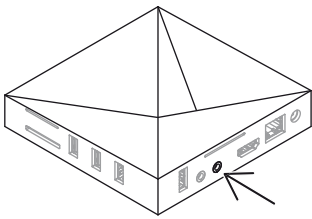

Tome una herramienta cilíndrica aislada (p. ej., un clip, un palillo o similar) y presione durante 10 s la tecla Reset (en el centro al fondo de la conexión AV).

La configuración de red se restablece y el punto de acceso vuelve a estar activo (LED parpadea en azul (largo) / rojo (corto)).

## Limpieza

Limpie el aparato solo con un paño adecuado. No utilice detergentes que puedan deteriorar la superficie.

## Datos técnicos

Tensión de alimentación	230 V/50 Hz
Grado de protección	IP 20
Temperatura ambiente y humedad admisibles	0°C a +40°C con una humedad relativa del aire del 20 % - 80 % (sin condensación)
Máxima potencia de emisión irradiada	≤ 100 mW
Frecuencia de radio	868,3 MHz / 2,4 GHz / 5 GHz
WLAN integrada	802.11 b/g/n/ac
Ethernet	100/1000 Mbit
Medidas (an x al x pr):	115 x 115 x 25 mm

La cobertura máxima es de 25 m en y junto a un edificio y de 350 m en campo abierto.

## Declaración de conformidad UE simplificada

La firma Becker-Antriebe GmbH declara por la presente que este equipo radioeléctrico cumple la Directiva 2014/53/UE.

El texto completo de la declaración de conformidad está disponible en la siguiente dirección de internet:

[www.becker-antriebe.com/ce](http://www.becker-antriebe.com/ce)



Reservado el derecho de efectuar modificaciones técnicas.





**BECKER**